

Figura 5

▪ Para fechar o sinalizador encaixe o(s) tubo(s), coloque a tampa e reaperte os parafusos.

**Modelo da lâmpada: Com base E-27, potência máxima de 60 W e tensão compatível com a alimentação do Sinalizador com Indicação Visual e Sonora (110 ou 220 VAC).*

CERTIFICADO DE GARANTIA

A **DECIBEL**® garante este equipamento por 12 (doze) meses a contar da emissão da Nota Fiscal. Esta garantia assegura ao adquirente a correção dos eventuais defeitos de fabricação, desde que sejam constatadas falhas em condições normais de uso do equipamento. Não estão cobertas nesta garantia: carcaças e outras partes do produto que venham apresentar danos provocados por acidente, agentes da natureza, se utilizado em desacordo com o manual de instruções, se estiver ligado a sistema de alimentação imprópria, ou ainda, apresente sinais de ter sido violado, ajustado ou consertado por pessoa não credenciada pela **DECIBEL**®.

Modelo: _____.

Nº de Série: _____.

Nº do Pedido de Compra: _____.

Nº da Nota Fiscal: _____.

Visite o nosso site: www.decibel.com.br E-mail: decibel@decibel.com.br
Rua 18 de Fevereiro, 366-Chácara Mafalda- São Paulo- SP- CEP: 03373-075.
Fone: (0xx11) 2916-6722 (tronco chave)

DECIBEL®
Indústria e Comércio Ltda.

SINALIZADOR COM INDICAÇÃO VISUAL E SONORA

D212

MANUAL DE INSTALAÇÃO E FUNCIONAMENTO

www.decibel.com.br

D212 - SINALIZADOR COM INDICAÇÃO VISUAL E SONORA

1. CARACTERÍSTICAS:

- Alimentação: 110 ou 220 VAC (definida no momento da compra);
- Iluminação por lâmpada;
- Sirene intermitente com potência sonora de 75 dB;
- Resistente a intempéries;
- Dimensões - Diâmetro: 258 mm;
Altura (1 módulo): 300 mm / Altura (2 módulos): 540 mm.

2. INSTALAÇÃO:

- Solte os parafusos da tampa com a chave Allen fornecida (Figura 1);

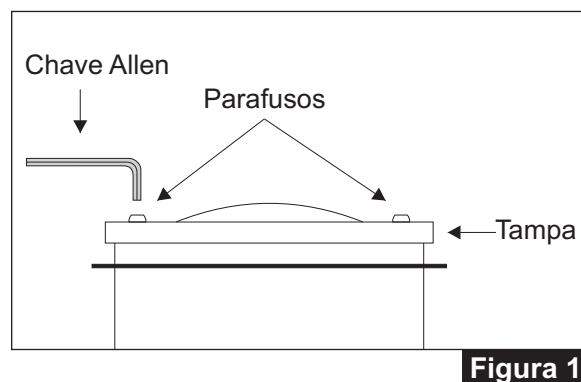

- Retire a tampa e desencaixe o(s) tubo(s);

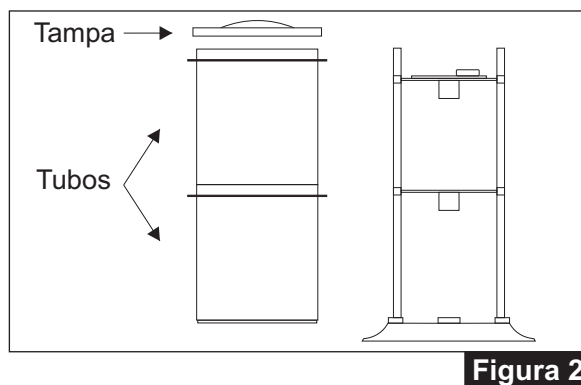

- Abra um orifício na base do sinalizador para a passagem dos fios;

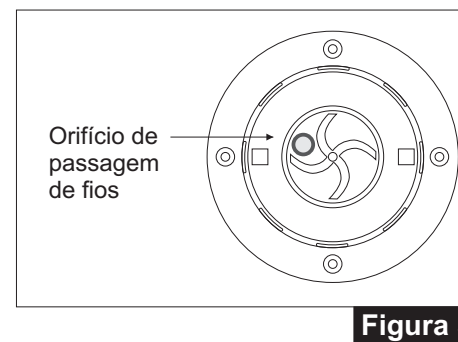

- Encaixe a(s) lâmpada(s) no(s) soquete(s) (Figura 4);

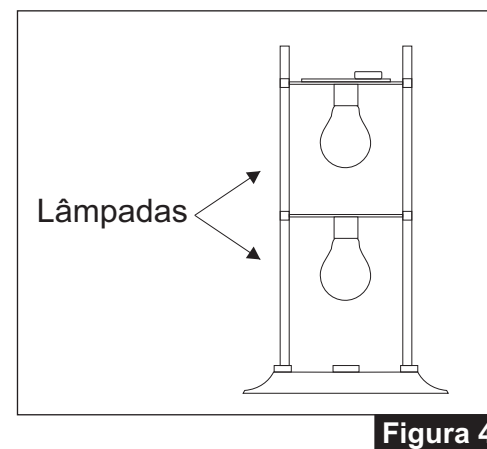

- Ligue os fios verdes (quando 110 VAC) ou roxos (quando 220 VAC) à rede.
- Parafuse o sinalizador na superfície onde ele será instalado através de quatro parafusos (recomenda-se que os parafusos sejam apertados enquanto o sinalizador estiver sem os tubos, afim de facilitar o procedimento).